

# PMCN225EUMH2

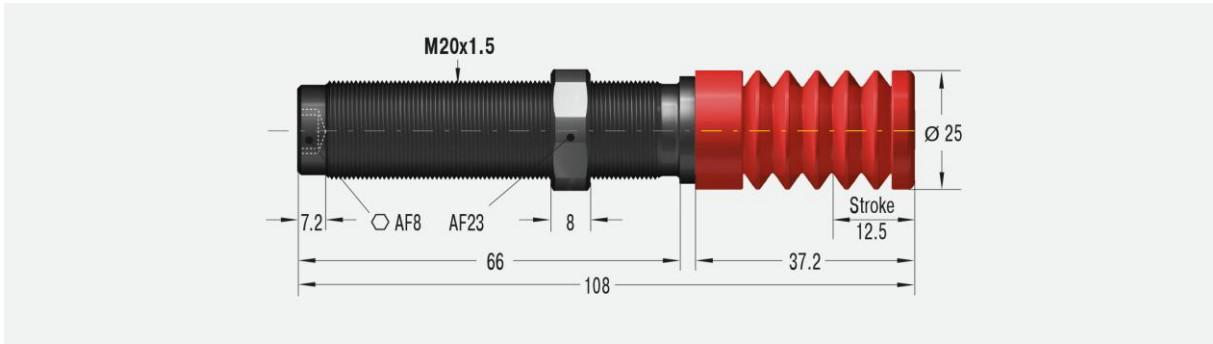

## Parametry techniczne:

<b>Energia na cykl</b>	41 Nm	<b>Maksymalne obciążenie osiowe</b>	4°
<b>Energia na godzinę</b>	45 000 Nm	<b>Prędkość</b>	0.06 – 6 m/s
<b>Minimalna masa efektywna</b>	180 kg	<b>Temperatura pracy</b>	0°C do +66°C
<b>Maksymalna masa efektywna</b>	910 kg	<b>Sposób montażu</b>	W dowolnej pozycji
<b>Minimalna siła powrotu</b>	8 N	<b>Medium tłumiące</b>	Olej, stabilność temperaturowa
<b>Maksymalna siła powrotu</b>	85 N	<b>Masa</b>	0.148 kg
<b>Czas powrotu</b>	0.3 s		

## Dostępne akcesoria:

**Przeciwnakrętka**  
KM20

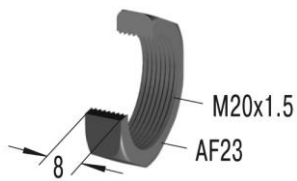

**Kołnier uniwersalny**  
UM20

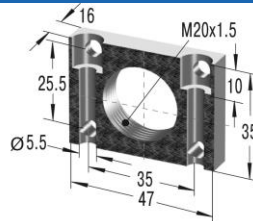

**Kołnier prostokątny**  
RF20

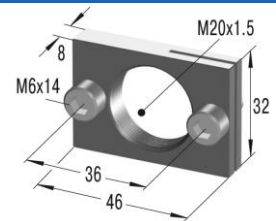

**Kołnier zaciskowy**  
MB20

