

SC4525EUM-7

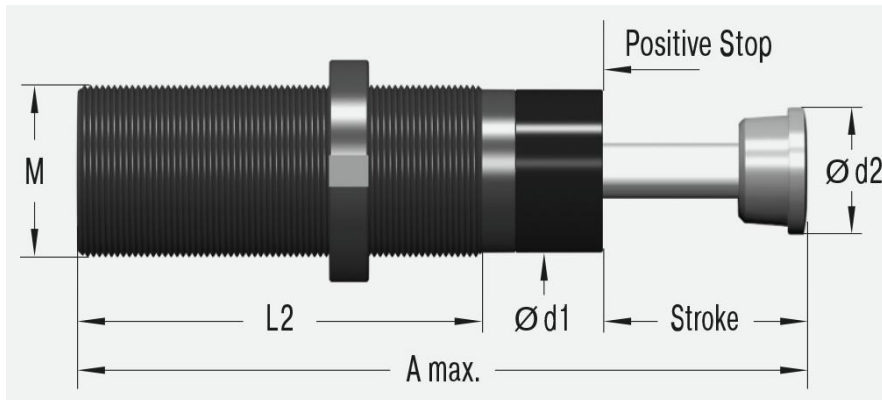

Skok	23.1 mm
A maks.	189 mm
L2	139 mm
M	M45x1.5
d1	42 mm
d2	35 mm

Parametry techniczne:

Energia na cykl	340 Nm	Czas powrotu	0.8 s
Energia na godzinę	107 000 Nm	Maksymalne obciążenie osiowe	4°
Minimalna masa efektywna	12 700 kg	Temperatura pracy	-12°C do +66°C
Maksymalna masa efektywna	22 679 kg	Sposób montażu	W dowolnej pozycji
Minimalna siła powrotu	67 N	Medium tłumiące	Olej
Maksymalna siła powrotu	104 N	Masa	1.43 kg
Twardość	-7		

Dostępne akcesoria:

Zestaw do montażu na łapach S45

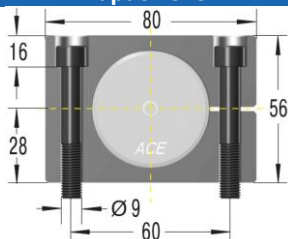

Zestaw do montażu wahliwego C45

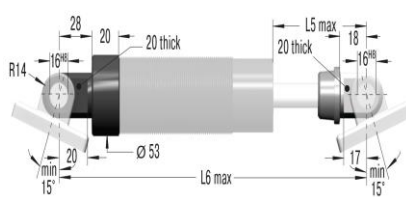

Mocowanie widełkowe SF45

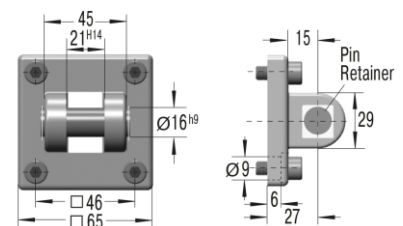

Nakrętka NM45

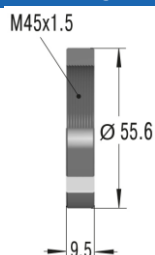

Kołnierz mocujący kwadratowy QF45

